



Carrossier Constructeur depuis 1973



Drakkar

-  Aérodynamique
-  Polyvalent
-  Design



version courte avec bat flanc

*Le van à forte capacité
équipé d'un châssis 3500 kg*



Un équipement complet de série

- Châssis et cadre arrière galvanisés
- Pare-bottes en tôle galvanisée
- Panneaux, pavillon et face avant en polyester blanc
- Bât-flanc (3 possibilités)
- Grande porte avant à droite
- Séparation de têtes amovible
- 2 grandes portes arrières avec marchepied ou pont rabattable + 2 volets
- Plancher en composite recouvert d'un caoutchouc antidérapant
- 2 baies coulissantes avec grilles de protections
- Eclairage intérieur avant et arrière
- 1 grand aérateur de toit
- Décoration 2 couleurs au choix
- PV : 900 kg / PTC 2000 ou 2400 kg
- Roue de secours à l'intérieur
- Roue jockey Ø 60 mm



Options disponibles

- Version longue stalles (+210 mm)
- PTC : 2500 - 2800 - 3000 - 3200 - 3500 kg
- Crochets à sulky
- Porte de portail haute avec col de cigne
- Barre d'attache chevaux sur le côté
- 4 coussins
- Décoration personnalisée
- Caméra de recul / surveillance
- Treuil pour malle roulante
- Peinture complète
- Ailes en polyester et feux encastrés
- Roues aluminium
- Antivol



version longue en stalles



Drakkar court - Bat plane 2/3 - 1/3

4679 hors tout

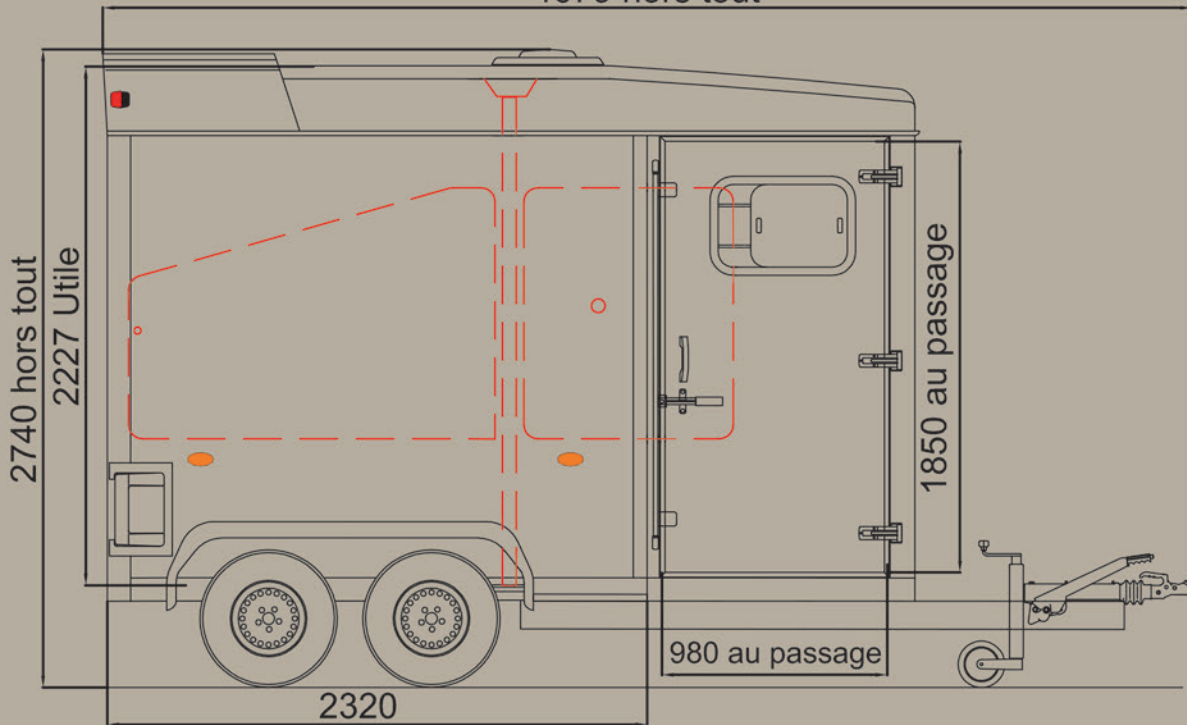

3405 Utile

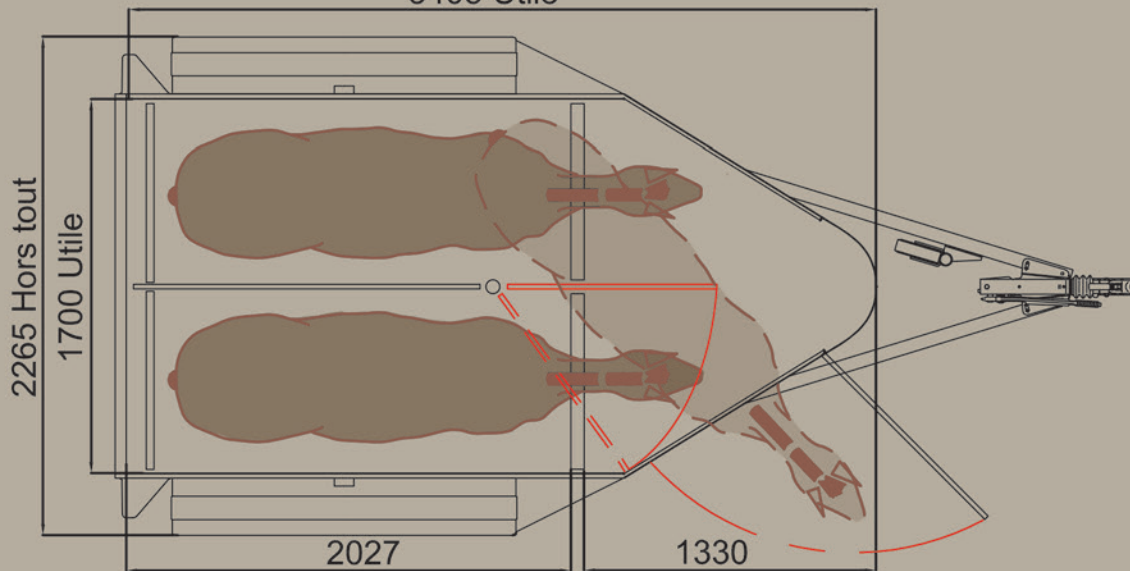

2 portes

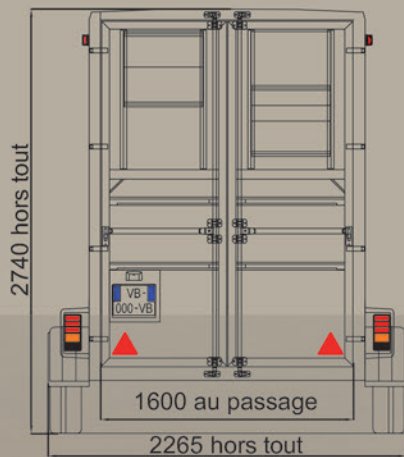

Pont + volets

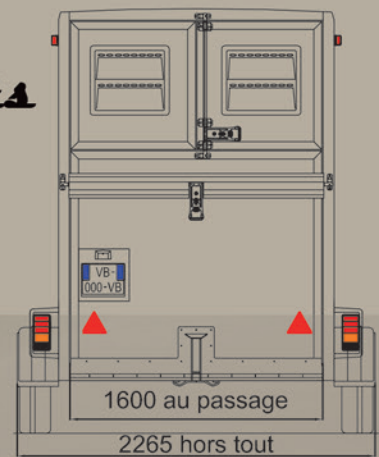

Drakkar long - Stalles

4889 hors tout

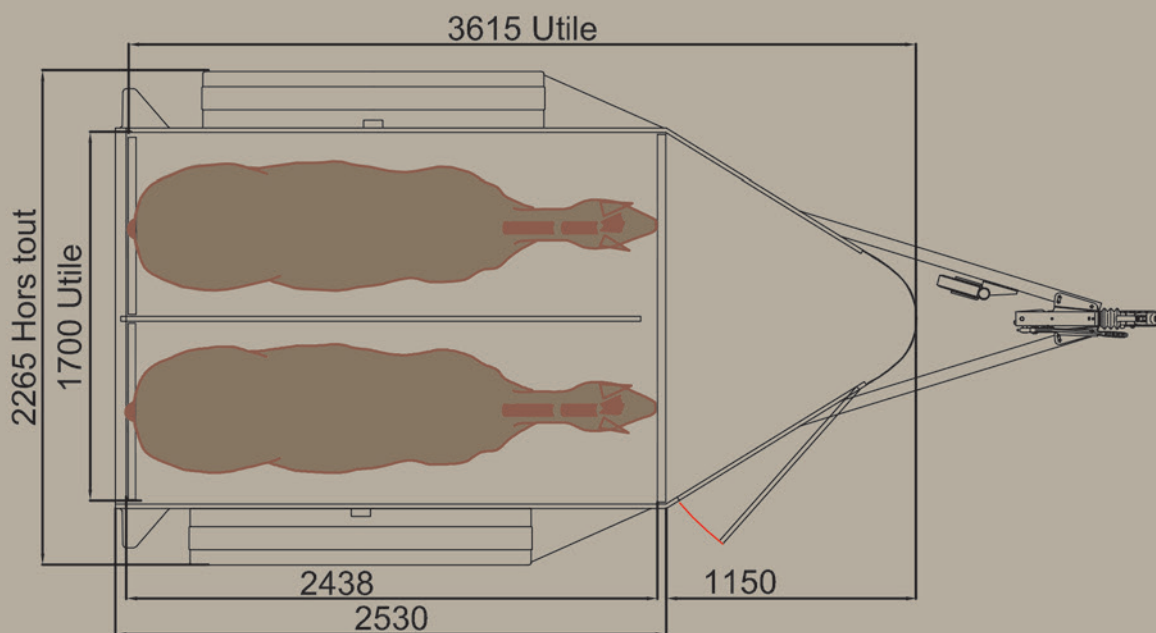
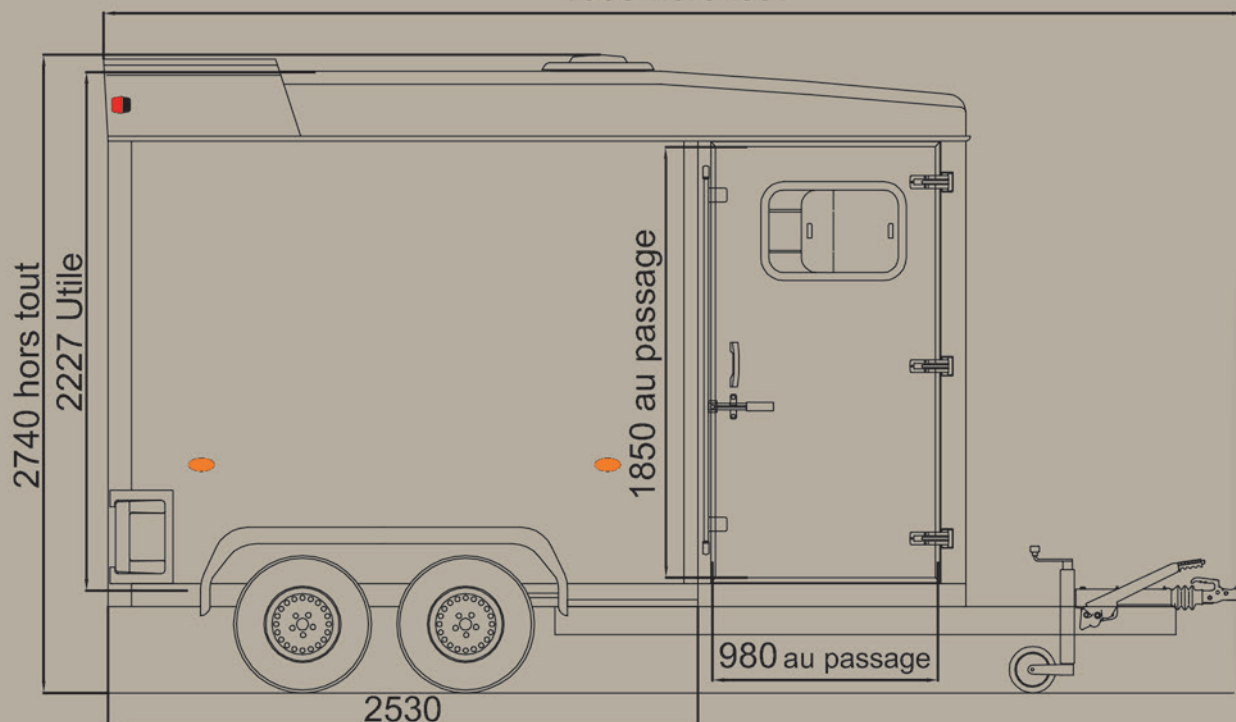

www.VANS-BARBOT.COM

68, avenue Georges Duval - 14100 Lisieux
Tél. 02 31 48 27 00 - Fax 02 31 48 15 30